

# Alarme com Martelinho em Caixa Blindada AMW/2100

ABNT IP 65

www.segind.com.br



NEC Classe II e III Grupos E, F e G

## APLICAÇÃO

Indicado para ambientes onde a atmosfera contenha umidade, gases, poeiras, vapores não inflamáveis como frigoríficos, docas, refinarias, indústrias em geral, etc.

## CARACTERÍSTICAS

Corpo, tampa de martelinho são fabricados em alumínio fundido. Elemento de comando tipo cogumelo com contatos de prata de 10 ampéres, 500V. O acionamento poderá ser automático com a quebra do vidro ou manual. Tampa fixada ao corpo por fecho rápido. Martelo preso ao conjunto por corrente

## INSTALAÇÃO

Para instalação, os aparelhos são fornecidos com entrada rosqueada de  $\varnothing 1/2''$  ou  $3/4''$ . Para escolha das entradas consulte tabela abaixo. Roscas BSP (GÁS) ou NPT

## ACABAMENTO

Pintado em esmalte sintético na cor cinza martelado. À pedido em epoxi vermelho.

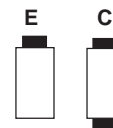
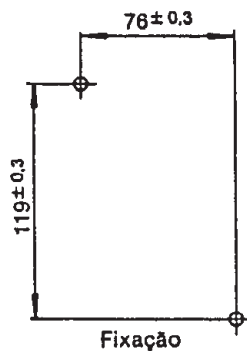
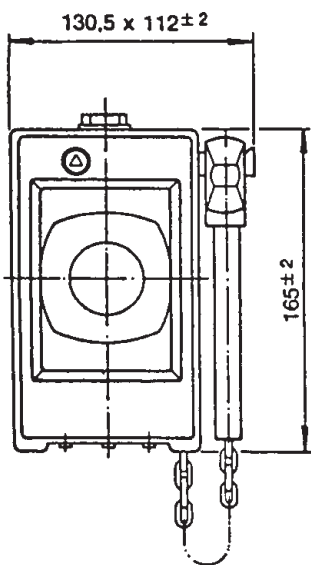

TIPO	CAT.Nº	Ø	FURAÇÃO
AMW/2100-1	2350	1/2"	E
AMW/2100-2	2351	3/4"	E
AMW/2100-3	2352	1/2"	C
AMW/2100-4	2353	3/4"	C